

# MEISTERSTÜCK CONODUO 1 PRAWA

- Wanna wykonana z cennej stali emaliowanej z 2-stronną emaliowaną obudową
- Przeznaczona do zabudowy w narożniku
- Dostępna w wersji prawej i lewej
- W standardzie z wyjątkową powierzchnią uszlachetnioną ułatwiającą utrzymanie w czystości
- Unikalny purystyczny design
- Zintegrowana wzmocniona z wanną emaliowana pokrywa odpływu i pokrętko przelewu (także z funkcją napełniania)
- Wykonana ze stali emaliowanej KALDEWEI
- Zaprojektowana przez Sottsass Associati

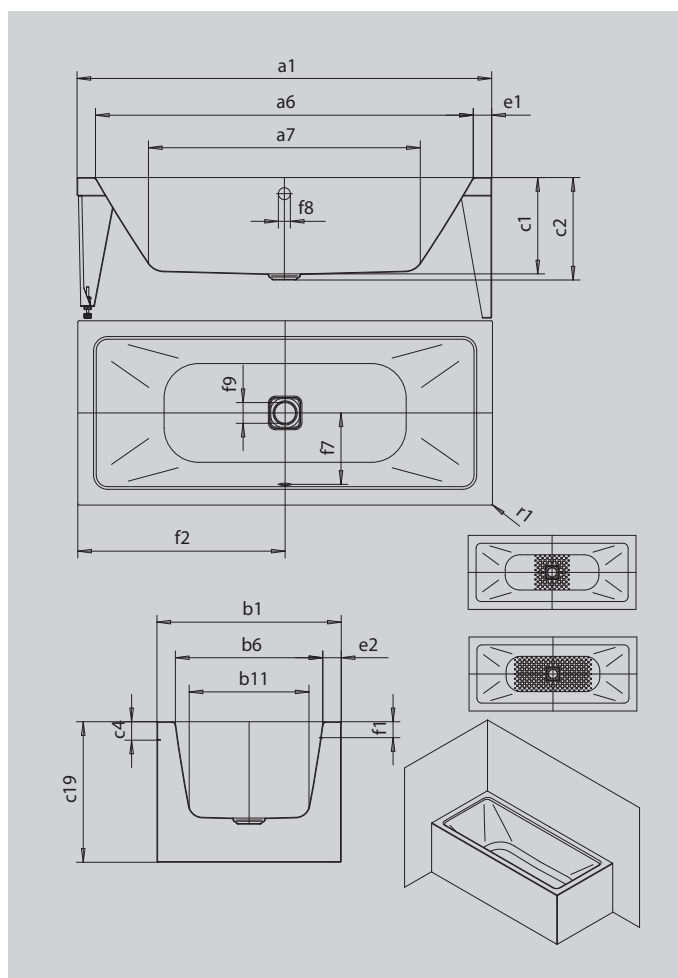

Ilustracja podobna



Model		1712
Długość zewnętrzna	a <sub>1</sub>	1700 mm
Długość wewnętrzna (górną) b <sub>6</sub>	a <sub>6</sub>	1540 mm
Długość wewnętrzna (dół)	a <sub>7</sub>	1080 mm
Szerokość zewnętrzna	b <sub>1</sub>	750 mm
Szerokość wewnętrzna (górną)	b <sub>6</sub>	590 mm
Szerokość wewnętrzna (dół)	b <sub>11</sub>	470 mm
Głębokość wewnętrzna	c <sub>1</sub>	420 mm
Głębokość z otworem odpływowym	c <sub>2</sub>	445 mm
Wysokość obrzeża	c <sub>4</sub>	80 mm
Wysokość wanny	c <sub>19</sub>	610 mm
Szerokość obrzeża po stronie stóp; wzdłuż boku	e <sub>1</sub> ; e <sub>2</sub>	80; 80 mm
Odległość od górnego obrzeża do środka otworu przelewowego	f <sub>1</sub>	70 mm
Odległość od obrzeża do środka otworu odpływowego	f <sub>2</sub>	850 mm
Odległość między środkiem otworu odpływowego i przelewowego	f <sub>7</sub>	285 mm
Średnica otworu przelewowego	f <sub>8</sub>	Ø 52 mm
Średnica otworu odpływowego	f <sub>9</sub>	Ø 90 mm
Promień zewnętrzny	r <sub>1</sub>	5 mm
Przyłącze armatury napełniającej		3/4"
Średnica przyłącza odpływu		Ø 40/50
Pojemność użytkowa		122 l
Masa netto		100 kg
Wykończenie przeciwpoślizgowe		356 x 356 mm
Pełne wykończenie przeciwpoślizgowe		788 x 356 mm